

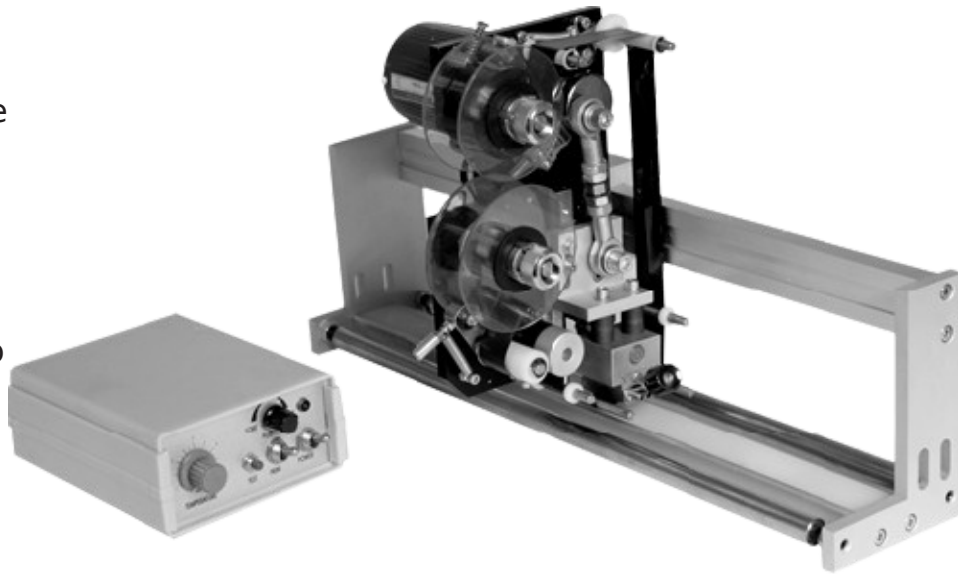

Equipo de impresión diseñado para ser instalado en envasadoras automáticas verticales con punto de parada; para la impresión automática de fecha de producción, vencimiento, lote, etc.

El MK057 utiliza cinta de transferencia térmica, el tiempo de secado de la tinta es instantáneo, lo que permite una impresión de excelente calidad, legible y la imposibilidad de remoción de la impresión, Eficiente sistema de posicionamiento de marca asegurando una sola impresión por paquete.

Es de tamaño compacto lo que hace simple la instalación en espacios reducidos. El equipo es de simple operación y fácil mantenimiento.



DATOS DE CONTROLES Y OPCIONALES

Comandos y especificaciones técnicas del sector de termosellado.

- Control de temperatura.
- Control de activación de impresión Test de impresión Control ON/OFF Retardo de impresión.

OPCIONALES.

- Soportes especiales Base para cambio rápido de cuños. Alarma de final de cinta termo-impresora.

ESPECIFICACIONES TECNICAS GENERALES

MAX. VEL. DE IMPRESIÓN	100 golpes/min.
LINEAS DE IMPRESIÓN	1 - 3, máximo 15 caracteres por línea.
TAMAÑO DE CARACTER	3.0 mm , 4.0 mm.
CINTA TERMOIMPRESORA	ancho máximo 35 mm.
LONG. ESTANDAR DEL SOPORTE	500 mm.
LONG. DE MESA DE IMPRESIÓN	440 mm.
POTENCIA ELÉCTRICA	200 Watt.
TENSIÓN DE ALIMENTACIÓN	220 VCA, 50 HZ
PESO DEL CABEZAL IMPRESOR	5 Kg.

Visítanos en nuestra página web



341 5765150



ventas@technicalros.com.ar

<https://www.technicalros.com.ar>

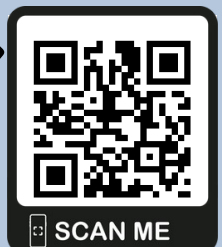

SCAN ME